

A black and white photograph of an E-Z Vac pool vacuum. The vacuum head is circular with a ribbed edge and is attached to a long, flexible hose. The hose has a handle and a connector. The brand name 'E-Z Vac' is printed on the handle. The background is a dark, curved shape, possibly representing the pool's edge.

E-Z Vac[®]

L'aspirateur pour piscine hors sol le mieux conçu et le plus garanti au monde!

Manuel d'installation et de fonctionnement

Bienvenue

Nous vous félicitons pour l'achat de votre nouveau E-Z Vac^{MC}, l'aspirateur pour piscine hors sol de Kreepy Krauly®. Vous allez très vite vous rendre compte que E-Z Vac est *véritablement* le moyen le plus facile de maintenir votre piscine hors sol propre. Cependant, il vous faudra tout d'abord installer E-Z Vac et procéder peut-être à quelques ajustements mineurs. Ce manuel présente les différentes étapes nécessaires à l'installation et à l'ajustement de l'aspirateur E-Z Vac.

Table des matières

	Instructions de Sécurité et Avertissements Importants	ii-v
I.	Conditions requises pour la piscine	1
II.	Préparation de la piscine	1
III.	Assemblage	1
IV.	Installation	3
V.	Ajustement	6
VI.	Guide de dépannage	8
VII.	Entretien	10
VIII.	Service à la clientèle	10
IX.	Pièces et accessoires	11

Avant de commencer à installer E-Z Vac dans votre piscine, veuillez inscrire le numéro de série de votre E-Z Vac dans l'espace ci-dessous. Il sera ainsi disponible si vous avez besoin de vous y référer par la suite. Le schéma à la page 1 montre l'emplacement du numéro de série.

Numéro de série de E-Z Vac : _____

Activation de la garantie E-Z Vac

Il vous faudra aussi inscrire le numéro de série sur la carte d'enregistrement de la garantie. Veuillez remplir et retourner la carte d'enregistrement afin d'activer la garantie E-Z Vac.

Ligne d'assistance téléphonique sans frais

Si vous avez des questions au sujet de votre E-Z Vac, consultez d'abord ce manuel. **Si vous avez des questions supplémentaires, appelez votre concessionnaire Pentair Pool Products ou notre ligne d'assistance téléphonique sans frais en composant le 1 800 443-5711.** Veuillez préparer le numéro de série de votre E-Z Vac avant d'appeler.

Note à la garantie

Ce produit est autorisé pour la vente à l'extérieur des États-Unis seulement et n'est pas admissible aux programmes des États-Unis y compris la garantie, les programmes d'échanges ou de rabais.

INSTRUCTIONS DE SÉCURITÉ ET AVERTISSEMENTS IMPORTANTS



Avis important :

Mise en garde pour l'installateur : Ce guide contient des informations importantes sur l'installation, le fonctionnement et l'utilisation sûre de ce produit. Ce guide doit être remis au propriétaire et/ou à l'utilisateur de cet équipement suite à l'installation du nettoyeur de piscine.

Mise en garde pour l'utilisateur : Ce manuel contient des informations importantes qui vous aideront dans l'utilisation et l'entretien de ce nettoyeur de piscine. Veuillez le conserver pour vous y reporter ultérieurement. Consultez Pentair Pool and Spa (« Pentair ») pour toutes les questions au sujet de cet équipement.

▲ AVERTISSEMENT — Avant d'installer ce produit, lisez et respectez tous les avertissements et instructions fournis. Le non respect de ces avertissements et instructions sur la sécurité peut entraîner des blessures graves, voire mortelles ou des dommages matériels. Composez le (800) 831-7133 pour d'autres copies gratuites de ces instructions.

Sécurité et informations destinées au consommateur

Les nettoyeurs de piscine Pentair sont conçus et fabriqués afin de fournir des années de service fiable et en toute sécurité lorsque ceux-ci sont installés, utilisés et entretenus selon les informations présentées dans ce manuel. Dans ce manuel, les avertissements de sécurité et les mises en garde sont identifiés par le symbole « ▲ ». Assurez-vous de lire tous les avertissements et mises en garde et de vous y conformer.

▲ AVERTISSEMENT — **Risque d'aspiration.** Ne jouez pas avec le nettoyeur ou le tuyau et ne les mettez pas contre le corps. Les cheveux ou une partie du corps pourraient se trouver emprisonnés ou arrachés. Le tuyau peut entraîner une chute ou s'entortiller sur les nageurs, entraînant une noyade.



▲ AVERTISSEMENT — **Risque d'entraînement par aspiration, de blessure et de noyade.** Si votre piscine comporte un orifice d'aspiration spécial (« orifice pour aspirateur ») pour aspirateur ou pour un nettoyeur de piscine automatique, celui-ci **doit être couvert lorsqu'il n'est pas utilisé.** Un couvercle de sécurité rappelé par ressort (un « raccord d'orifice d'aspiration ») est fourni avec votre nettoyeur. Installez-le sur l'orifice d'aspiration pour éviter les entraînements par aspiration et les blessures. Si le couvercle fourni ne convient pas, achetez-en un auprès du magasin de piscine local et installez-le. Le couvercle doit être conforme à la norme IAPMO SPS4-99A.

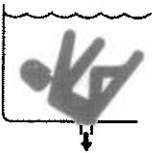

▲ AVERTISSEMENT — **Arrêtez la pompe** avant d'essayer de nettoyer l'appareil. Ne laissez personne dans la piscine lorsque le nettoyeur de piscine est en marche.

▲ AVERTISSEMENT — Pour réduire le risque de blessure, ne laissez pas les enfants utiliser le nettoyeur de piscine, n'y jouer avec celui-ci.

▲ AVERTISSEMENT — Ne laissez personne dans la piscine lorsque le nettoyeur de piscine est en marche. Le tuyau peut entraîner une chute ou s'entortiller sur les nageurs, entraînant une noyade.

▲ ATTENTION — L'oscillateur peut blesser les mains et les doigts. **Arrêtez la pompe** avant d'essayer de nettoyer la tête du nettoyeur de piscine.



Liste de vérification préinstallation

Avant d'installer votre nettoyeur de piscine, revoyez et comprenez tous les avertissements et toutes les informations sur la sécurité présentés dans ce guide. Le non respect de ces instructions ou une installation non appropriée du nettoyeur de piscine peut entraîner des dommages du fini ou de la doublure en vinyle de la piscine. Pentair Water Pool and Spa, Inc. décline toute responsabilité pour les réparations ou le remplacement des structures ou composants de la piscine du client.

Avant d'installer le nettoyeur de piscine dans une piscine avec doublure en vinyle :

Vérifiez minutieusement la doublure pour tout indice de détérioration ou de dommages dus à l'âge, aux produits chimiques, aux dommages des parois de la piscine, etc. S'il y a des dommages, toutes les réparations nécessaires doivent être réalisées par un professionnel en piscine compétent. Aussi, s'il y a des cailloux, des racines, etc, sous la doublure, enlevez-les avant d'installer le nettoyeur de piscine.

Avant d'installer le nettoyeur de piscine dans une piscine gunitée ou une piscine partiellement ou complètement carrelée :

Réparez les carreaux instables et resserrez tous les anneaux de lampe lâches.

Avant d'installer le nettoyeur de piscine, nettoyez le système de filtration :

Assurez-vous d'avoir fait un nettoyage du filtre, y compris un lavage à contre-courant, un rinçage et d'avoir vidé tous les paniers. Il est nécessaire que le système soit propre pour que le nettoyeur de piscine fonctionne bien et sur toute la surface prévue.

Avant d'installer le nettoyeur de piscine, remplissez d'eau le tuyau :

Assurez-vous toujours que la tête du nettoyeur est submergée et que le tuyau est rempli d'eau avant de le connecter au système de filtration (que cela soit par l'intermédiaire d'une écumoire ou d'un raccord mural spécial). L'air dans le système peut endommager la pompe suite à une surchauffe ou à un fonctionnement à sec.

Avant d'installer le nettoyeur de piscine, comprenez-en l'autonomie :

Le nettoyeur est conçu pour enlever les débris de la piscine au cours d'une période de 4 à 6 heures. Une durée moindre peut être nécessaire, selon la taille de la piscine. Le nettoyeur n'a pas été conçu pour nettoyer automatiquement les marches ou les zones de sortie, ni pour fonctionner sous une toile solaire. Il n'a pas été conçu pour faire le nettoyage initial d'une piscine neuve ou celui de la mise en service pour la saison.

APRÈS l'installation du nettoyeur de piscine, assurez-vous qu'il fonctionne correctement :

Il peut être nécessaire d'avoir à faire des réglages mineurs sur le nettoyeur pour qu'il fonctionne correctement et pour qu'il n'endommage pas le fini de la piscine. Certains motifs de doublures en vinyle sont particulièrement susceptibles à l'usure superficielle, enlèvement de motif, encre qui disparaît, ou à des égratignures importantes des motifs suite à des objets entrant en contact avec la surface en vinyle, y compris les nettoyeurs de piscine automatiques. Pentair Water Pool and Spa, Inc. n'est pas responsable de la disparition de motifs, d'abrasions ou de marques sur les doublures en vinyle.

INFORMATIONS CONCERNANT LA GARANTIE

Modalités de la garantie limitée

Avant d'installer votre nettoyeur de piscine, revoyez et comprenez tous les avertissements et toutes les informations sur la sécurité présentés dans ce guide. Le non respect de ces instructions ou une installation non appropriée du nettoyeur de piscine peut entraîner des dommages du fini ou de la doublure en vinyle de la piscine. Pentair Water Pool and Spa, Inc. décline toute responsabilité pour les réparations ou le remplacement des structures ou composants de la piscine du client.

Le fabricant du nettoyeur, Pentair Water Pool and Spa, Inc. (« Fabricant »), propose dans les présentes, la garantie limitée suivante à l'acheteur (« Client ») : QUI FAIT L'OBJET SEULEMENT DES CONDITIONS ET EXCLUSIONS SUIVANTES :

Cette garantie limitée ne comprend pas le remplacement de pièces qui se sont décolorées suite à une exposition au soleil ou aux produits chimiques, ou de pièces qui, même si elles sont usées, n'affectent pas le rendement du nettoyeur. Marques, égratignures, dégradation de couleur, décoloration, etc. sont de nature esthétique et n'affectent pas le rendement mécanique.

Le Fabricant et le concessionnaire Pentair Water Pool and Spa se réservent le droit de refuser les réclamations en vertu de la garantie pour des pièces usées si l'usure n'affecte pas le rendement mécanique du nettoyeur.

Le nettoyeur est conçu pour fonctionner dans une piscine correctement conçue, installée et entretenue. Cette garantie limitée ne couvre pas les circonstances pour lesquelles la conception, la construction ou l'entretien de la piscine sont défectueux, non conformes aux normes ou inappropriés pour l'utilisation du nettoyeur.

La dégradation, la décoloration ou la fragilisation du fini de toute piscine peuvent se produire avec le temps, séparément ou en combinaison avec l'âge, un déséquilibre des produits chimiques de l'eau, une installation inappropriée et d'autres facteurs. Le Client décline par les présentes toutes les réclamations, et dégage le Fabricant de toutes les réclamations pour des dommages du plâtre ou de la doublure en vinyle de la piscine du Client suite à l'utilisation ou au fonctionnement du nettoyeur.

En aucun cas, le Fabricant ne sera tenu responsable de pertes ou de dommages, directs ou indirects, découlant de l'utilisation ou de l'impossibilité d'utilisation du nettoyeur ou du tuyau dans la piscine du Client.

Cette garantie limitée ne s'applique pas aux blessures, pertes, dommages, défaillances ou dysfonctionnement du nettoyeur ni à un non fonctionnement suite à un défaut de fonctionnement ou à un non entretien du nettoyeur conformément aux directives fournies dans le manuel d'utilisation et d'entretien ou dans les instructions d'utilisation fournies par Pentair Water Pool and Spa ou ne s'applique pas à des blessures, pertes, dommages, défaillances ou dysfonctionnement ou défaut de fonctionnement suite à un accident, à des calamités naturelles, altérations apportées au nettoyeur par une personne autre que le Fabricant; ou mauvais usage, usage abusif, falsification, modification, actions, omissions, non action ou négligence par une personne autre que le Fabricant y compris mais sans s'y limiter des dommages ou dégâts résultant d'une installation inappropriée, ou dommages des pièces de la pompe résultant en un fonctionnement à sec de la pompe (par ex. : approvisionnement en eau inadéquat ou interruption dans l'approvisionnement en eau des pièces internes de la pompe suite à un défaut d'amorçage ou à une obstruction dans les conduites ou autres raisons) ; ou dommages, défauts ou dysfonctionnement suite à un défaut, une panne ou un dysfonctionnement, ou négligence, abus ou mauvais emploi de l'équipement autre que le nettoyeur, ou des dommages ou perte de toute nature qu'elle soit et blessures causées par la présence d'un objet étranger dans la piscine ou aux alentours.

INFORMATIONS CONCERNANT LA GARANTIE (Suite)

Clause de non responsabilité

À propos de votre piscine et de votre nettoyeur

Il existe une multitude de facteurs qui contribuent à la durée de vie de votre piscine. Ce nettoyeur de piscine automatique de Pentair est un produit très inerte qui n'a aucun impact sur la durée de vie de la piscine.

Il faut savoir que la dégradation, la décoloration ou la fragilisation du fini de toute piscine après un certain temps peuvent se produire, séparément ou en combinaison avec l'âge, un déséquilibre des produits chimiques de l'eau, une installation inappropriée et d'autres facteurs. Un nettoyeur de piscine automatique n'enlèvera pas et ne causera pas d'usure sur un « bon » plâtre de piscine. En fait, le contraire est vrai - le plâtre d'une piscine entraînera éventuellement l'usure du nettoyeur.

La même situation existe pour les piscines creusées avec doublures en vinyle, puisque les doublures en vinyle sont aussi affectées par l'environnement et des facteurs comme les produits chimiques de l'eau de la piscine, le soleil et la zone avoisinante de la piscine. Par conséquent, avec le temps, le vinyle s'affaiblit et se fragilise. En plus, les piscines avec doublure en vinyle sont affectées par la qualité du travail, la composition et l'installation de la doublure et la qualité de la construction des parois et du fond de la piscine. Ceux-ci sont tous des facteurs qui peuvent contribuer à la dégradation de la doublure. La présence de l'un ou de plusieurs de ces types de conditions dans votre piscine n'est pas causée par l'utilisation du nettoyeur. Le Fabricant décline toute responsabilité pour des réparations ou un remplacement des structures ou composants de la piscine du Client.

Le propriétaire de la piscine est responsable de l'état et de l'entretien de la surface de la piscine, de l'eau et du pourtour de la piscine.

I. Conditions requises pour la piscine

- E-Z Vac **est recommandé** pour des piscines ayant une moulure* d'au moins 15 cm de hauteur. Les moulures de piscine inférieures à 15 cm peuvent gêner le fonctionnement de l'aspirateur.
** La moulure de piscine est une surélévation entre la paroi et le fond de la piscine. Elle est généralement construite sous forme inclinée ou arrondie, comme le montre la figure 1.*
- E-Z Vac **n'est pas recommandé** pour les piscines sans moulure (avec un angle de 90° entre la paroi et le fond). L'absence de moulure peut gêner le fonctionnement de l'aspirateur en entravant son mode de nettoyage aléatoire.

Figure 1

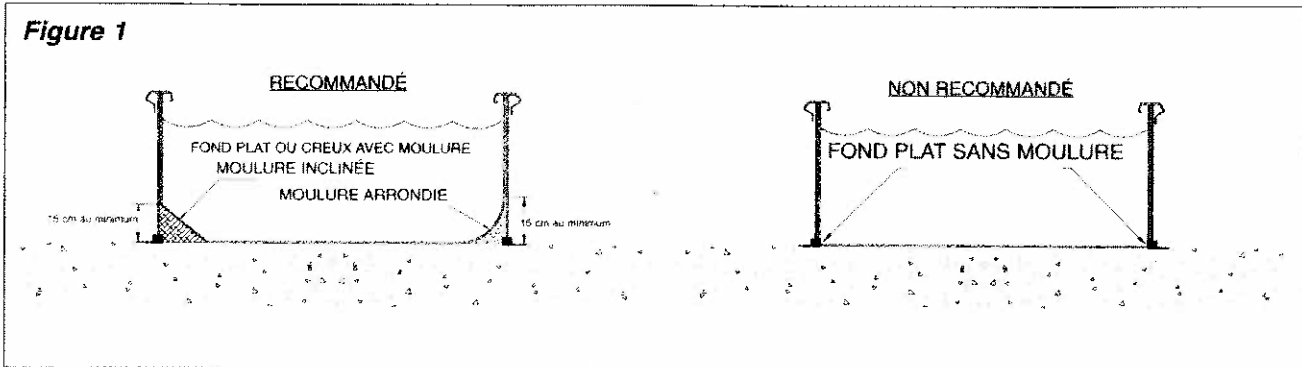

II. Préparation de votre piscine

Avant l'assemblage et l'installation de votre E-Z Vac, votre piscine devra être nettoyée et sans algues afin de ne pas gêner la traction de l'aspirateur. Effectuez, si besoin est, les préparatifs suivants avant d'aller plus loin :

1. Équilibrez l'eau de la piscine avec des produits chimiques.
2. Brossez la piscine et laissez se déposer les débris.
3. Nettoyez à fond la piscine avec un aspirateur à main.
4. Nettoyez le filtre et le panier-filtre de la pompe.

III. Assemblage

Sortez E-Z Vac et toutes les autres pièces de leurs boîtes et assurez-vous que tous les éléments sont inclus. Référez-vous à la figure 2.

Liste de contrôle des éléments :

1. E-Z Vac
2. Courroie de pare-choc avec pesée
3. Soupape de régulation automatique
4. Cône pour soupape
5. Inverseur à rotule et anneau extérieur
6. Pesée pour tuyau
7. Jupe pour piscine hors sol
8. Tuyau - 9.8 mètres de longueur (non illustré)

Figure 2

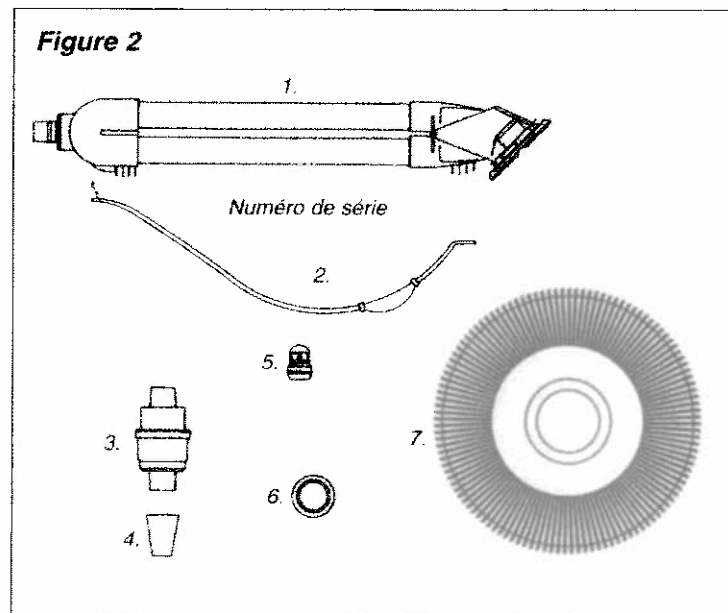

I. Conditions requises pour la piscine

- E-Z Vac **est recommandé** pour des piscines ayant une moulure* d'au moins 15 cm de hauteur. Les moulures de piscine inférieures à 15 cm peuvent gêner le fonctionnement de l'aspirateur.
* La moulure de piscine est une surélévation entre la paroi et le fond de la piscine. Elle est généralement construite sous forme inclinée ou arrondie, comme le montre la figure 1.
- E-Z Vac **n'est pas recommandé** pour les piscines sans moulure (avec un angle de 90° entre la paroi et le fond). L'absence de moulure peut gêner le fonctionnement de l'aspirateur en entravant son mode de nettoyage aléatoire.

Figure 1

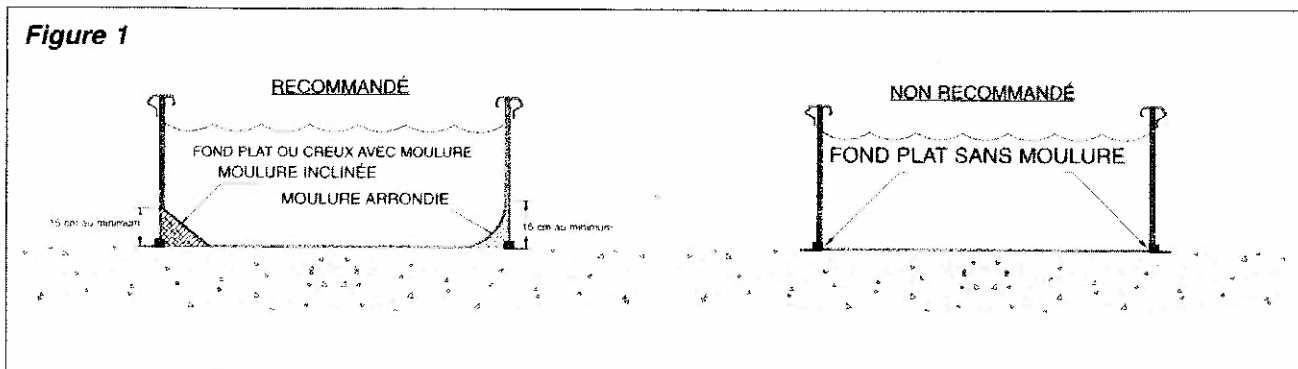

II. Préparation de votre piscine

Avant l'assemblage et l'installation de votre E-Z Vac, votre piscine devra être nettoyée et sans algues afin de ne pas gêner la traction de l'aspirateur. Effectuez, si besoin est, les préparatifs suivants avant d'aller plus loin :

1. Équilibrez l'eau de la piscine avec des produits chimiques.
2. Brossez la piscine et laissez se déposer les débris.
3. Nettoyez à fond la piscine avec un aspirateur à main.
4. Nettoyez le filtre et le panier-filtre de la pompe.

III. Assemblage

Sortez E-Z Vac et toutes les autres pièces de leurs boîtes et assurez-vous que tous les éléments sont inclus. Référez-vous à la figure 2.

Liste de contrôle des éléments :

1. E-Z Vac
2. Courroie de pare-choc avec pesée
3. Soupape de régulation automatique
4. Cône pour soupape
5. Inverseur à rotule et anneau extérieur
6. Pesée pour tuyau
7. Jupe pour piscine hors sol
8. Tuyau - 9,8 mètres de longueur (non illustré)

Figure 2

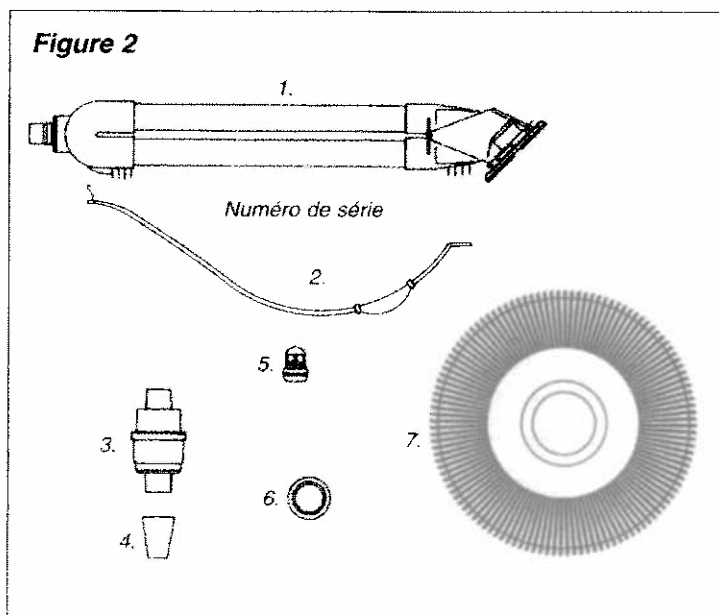

Étape 1. Fixez la jupe

Faites glisser la jupe autour de la tête à rotule, de haut en bas, et placez-la sur le corps de l'aspirateur (partie principale), comme le montre la figure 3. La jupe doit s'ajuster dans la rainure juste au-dessus de la semelle. Une fois en place, la jupe doit pouvoir pivoter et tourner librement.

Étape 2. Fixez la courroie du pare-choc

Insérez le bas de la courroie du pare-choc (extrémité la plus proche du pare-choc avec pesée) dans la fente du corps de l'aspirateur. Insérez le haut du pare-choc dans la fente située sur la tête à rotule. Voir la figure 4.

Figure 3

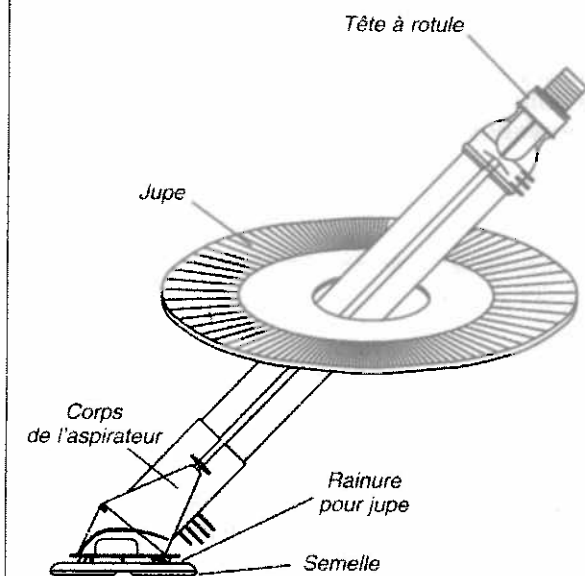
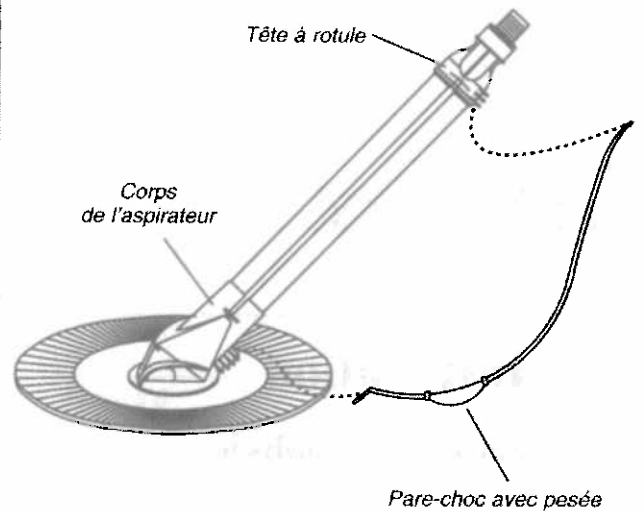

Figure 4



Étape 3. Fixez la pesée et assemblez le tuyau

Le tuyau E-Z Vac est offert en sections qui doivent être assemblées. Il vous faudra aussi fixer une pesée à l'extrémité de la troisième section du tuyau. Voir la figure 6.

Figure 5

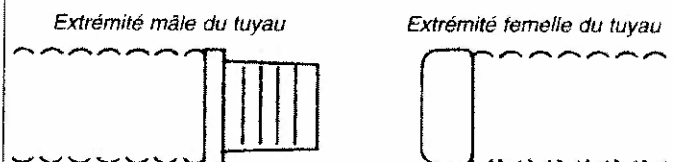

NOTA : Une section est pourvue de deux extrémités femelles. Voir la figure 5. Fixez cette section en dernier. Commencez par glisser l'extrémité femelle d'une section de tuyau mâle/femelle dans la tête à rotule de votre E-Z Vac. Voir la figure 6. Raccordez deux autres sections de tuyau mâle/femelle à la première section. Puis installez la pesée pour tuyau près de l'extrémité mâle de la troisième section du tuyau, comme le montre la figure 6. Assemblez enfin, le tuyau au complet, en terminant par la section femelle/femelle. Pour faciliter l'opération, humectez les extrémités du tuyau en procédant au raccordement.

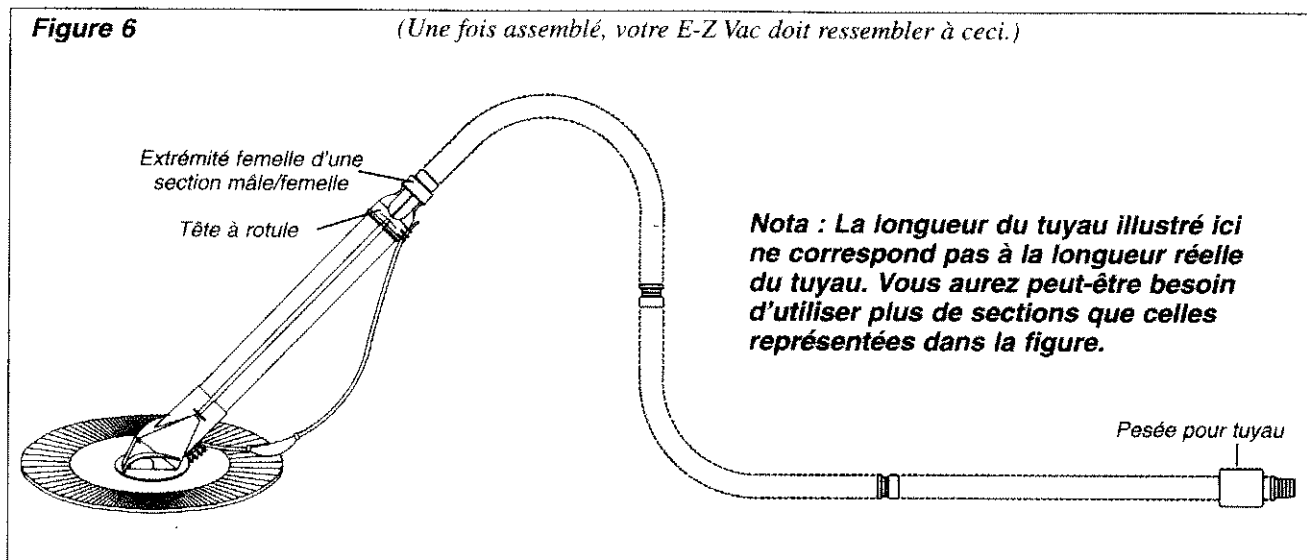

IV. Installation

Installation normalisée

- IMPORTANT : Arrêtez la pompe avant de passer à cette étape.** Assurez-vous que toutes les autres conduites d'aspiration, y compris le drain principal (si votre piscine dispose d'un drain principal), sont fermées — EXCEPTÉ dans le cas de la conduite d'aspiration qui part de l'écumoire.
- Enlevez le panier écumoire et introduisez le cône pour soupape dans la conduite d'aspiration située au fond de l'écumoire. Exercez une pression vers le bas jusqu'à ce que le cône soit bien ajusté.
- Introduisez la soupape de régulation automatique dans le cône pour soupape et exercez une pression vers le bas jusqu'à ce que la soupape soit bien ajustée dans le cône pour soupape. Voir la figure 7. (L'extrémité de la soupape portant la mention « Attach Hose This End/Raccordez le tuyau à cette extrémité » doit pointer vers le haut.)

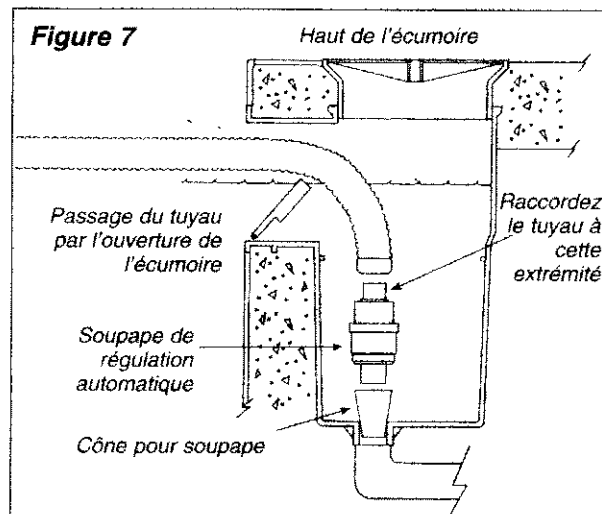

NOTA : La soupape de régulation automatique doit se trouver au-dessous de la surface de l'eau pour fonctionner. Si elle ne s'ajuste pas à l'écumoire ou si vous n'êtes pas capable d'installer la soupape de régulation comme indiqué ci-dessus, utilisez « l'Installation optionnelle sur conduite » présentée ci-dessous.

4. Mettez l'aspirateur E-Z Vac dans la piscine, avec le tuyau raccordé, et laissez-le couler au fond. Continuez à alimenter le tuyau en le tenant plongé dans la piscine en position verticale pour le remplir d'eau et le vider d'air.
5. Introduisez l'extrémité du tuyau à travers l'ouverture de l'écumoire et introduisez-le dans la soupape de régulation, comme le montre la figure 7. Assurez-vous que tous les raccords sont bien ajustés. Dans certains cas, il sera peut-être nécessaire d'introduire le tuyau par le haut de l'écumoire, plutôt qu'à travers l'ouverture de l'écumoire, pour le raccorder à la soupape de régulation automatique. L'installation du tuyau par le haut de l'écumoire peut contribuer à éviter la formation d'une courbe à angle aigu ou d'un pli dans le tuyau, qui peut affecter le rendement de l'aspirateur.

Installation non normalisée

Installation optionnelle sur conduite

Lorsqu'il n'est pas possible d'installer la soupape de régulation automatique dans l'écumoire, tel que décrit dans l'installation normalisée, utilisez cette installation optionnelle sur conduite.

Nous recommandons vivement l'usage de la soupape de régulation automatique afin d'obtenir le maximum de sécurité et de rendement. La soupape s'ajuste automatiquement aux variations du débit d'eau en circulation dans la piscine, afin de fournir à E-Z Vac la puissance nécessaire au maintien d'un nettoyage satisfaisant.

1. Arrêtez la pompe.
2. Enlevez le panier-filtre de l'écumoire et introduisez le cône pour soupape dans la conduite d'aspiration située au fond de l'écumoire. Exercez une pression vers le bas jusqu'à ce que le cône soit bien ajusté. Voir la figure 9.
3. **Par mesure de précaution, la soupape de régulation automatique doit être enchâssée dans le protège-crépine. Ce dernier permet de tenir les baigneurs et autres objets éloignés de l'arrivée d'eau qui s'écoule dans la soupape de régulation automatique. NOTA : Le protège-crépine est un accessoire disponible à l'achat chez votre concessionnaire Pentair Pool Products.**
4. Placez les extrémités de la soupape de régulation automatique dans les deux moitiés du protège-crépine et fermez d'un coup sec les deux moitiés. Voir la figure 8.

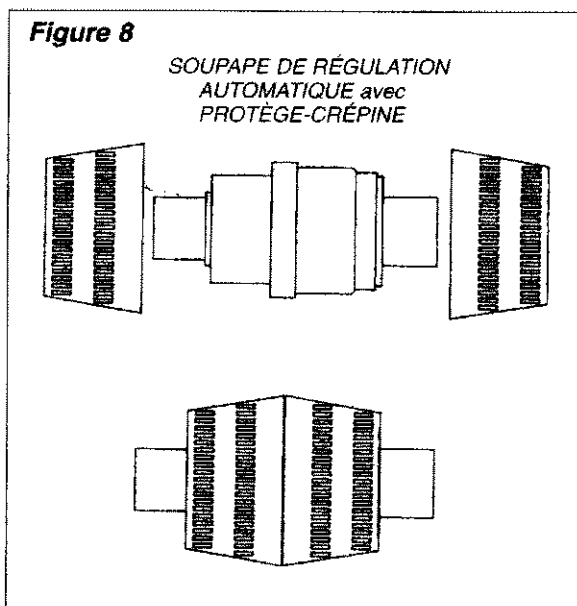

5. **Il vous faudra modifier l'ordre des sections du tuyau avant de raccorder le tuyau à la soupape de régulation automatique.** Au lieu de terminer par la section femelle/femelle, comme le montre la figure 6, la dernière section du tuyau sera une section mâle/femelle et l'avant-dernière, la section femelle/femelle.
 6. Installez la soupape de régulation automatique (enchâssée dans le protège-crêpine) entre les deux dernières sections du tuyau avec **l'orifice d'aspiration dirigé vers le fond de la piscine.** Voir la figure 9.
 7. Mettez l'aspirateur E-Z Vac dans la piscine et laissez-le couler au fond. Continuez d'alimenter le tuyau en le plongeant dans la piscine en position verticale jusqu'à ce qu'il soit complètement rempli d'eau et vidé d'air.
 8. Raccordez l'extrémité mâle de la dernière section du tuyau au cône pour soupape, déjà en position dans l'écumoire. Voir la figure 9.
 9. Il se peut que vous deviez placer une pesée ou un flotteur pour tuyau sur chaque côté de la soupape de régulation automatique pour vous assurer que la soupape reste immergée. (Ces deux accessoires peuvent être achetés chez votre concessionnaire E-Z Vac.) Lorsqu'elle est raccordée, la soupape de régulation automatique devra se trouver à environ 30 cm à 46 cm au-dessous de la surface de l'eau, de manière à ce que l'air n'entre pas dans le système.
- Si la soupape de régulation automatique flotte à moins de 30 cm de la surface de l'eau, placez une pesée pour tuyau sur chaque côté de la soupape. Voir la figure 9.
 - Si la soupape de régulation automatique coule à plus de 46 cm de la surface de l'eau, placez un flotteur pour tuyau sur seulement un des côtés de la soupape. Voir la figure 9.
 - Vous devrez peut-être modifier la distance entre le flotteur/la pesée et la soupape de régulation automatique afin d'obtenir la profondeur adéquate pour la soupape de régulation automatique. Veillez à ce que l'orifice d'aspiration de la soupape de régulation automatique soit dirigé vers le bas, de manière à faire face au fond de la piscine. Cela permettra de maintenir l'orifice d'aspiration toujours immergé.

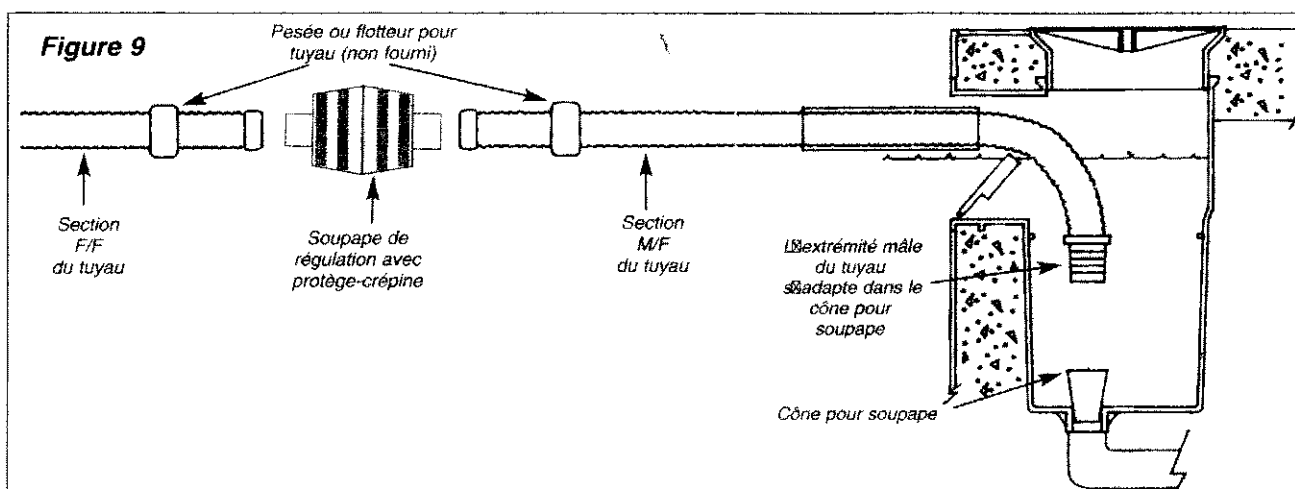

V. Ajustements

Une fois l'installation terminée, **faites démarrer la pompe**. Laissez la pompe fonctionner pendant quelques minutes pour permettre à l'air de s'échapper du système. E-Z Vac devrait se déplacer dans la piscine à la vitesse de 2,5 m à 3,5 m par minute. À présent, vérifiez les ajustements initiaux suivants sur votre E-Z Vac.

Longueur du tuyau

IMPORTANT : La pompe doit se trouver en état de marche lorsque vous vérifiez la longueur du tuyau. Le tuyau se contracte lorsque la pompe fonctionne et paraîtra plus long lorsqu'elle est à l'arrêt.

Placez E-Z Vac à l'endroit le plus éloigné de l'écumoire. (Il est facile d'effectuer cette opération en déplaçant E-Z Vac à l'aide d'une perche et d'une brosse à piscine.) Le tuyau E-Z Vac doit avoir une longueur suffisante pour atteindre l'extrémité de la piscine, et une section supplémentaire. Si besoin est, enlevez les sections supplémentaires de la partie centrale du tuyau. Vous éviterez ainsi d'avoir à déplacer la pesée sur le tuyau. Mettez de côté des sections de tuyau supplémentaires pour procéder à d'éventuels remplacements.

Conduite de retour du débit d'eau

IMPORTANT : Le débit d'eau de votre conduite de retour peut pousser le tuyau de l'aspirateur et affecter son rendement. Cela peut éloigner l'aspirateur de l'extrémité de la piscine où se trouve la conduite de retour ou l'immobiliser dans une seule partie de la piscine. Pour corriger cela, utilisez l'inverseur à rotule qui est fourni avec l'aspirateur.

Pour installer l'inverseur à rotule :

- Assurez-vous d'abord que la pompe est à l'arrêt. Enlevez l'inverseur à rotule d'origine de la conduite de retour en dévissant l'anneau de verrouillage. Voir la figure 10.
- Remplacez l'inverseur à rotule d'origine avec celui qui est fourni avec E-Z Vac.
- Remettez en place l'anneau de verrouillage et serrez. Veillez à ce que l'ouverture de l'inverseur à rotule pointe dans la bonne direction avant de serrer complètement. Voir la section « Positions de l'inverseur à rotule. »

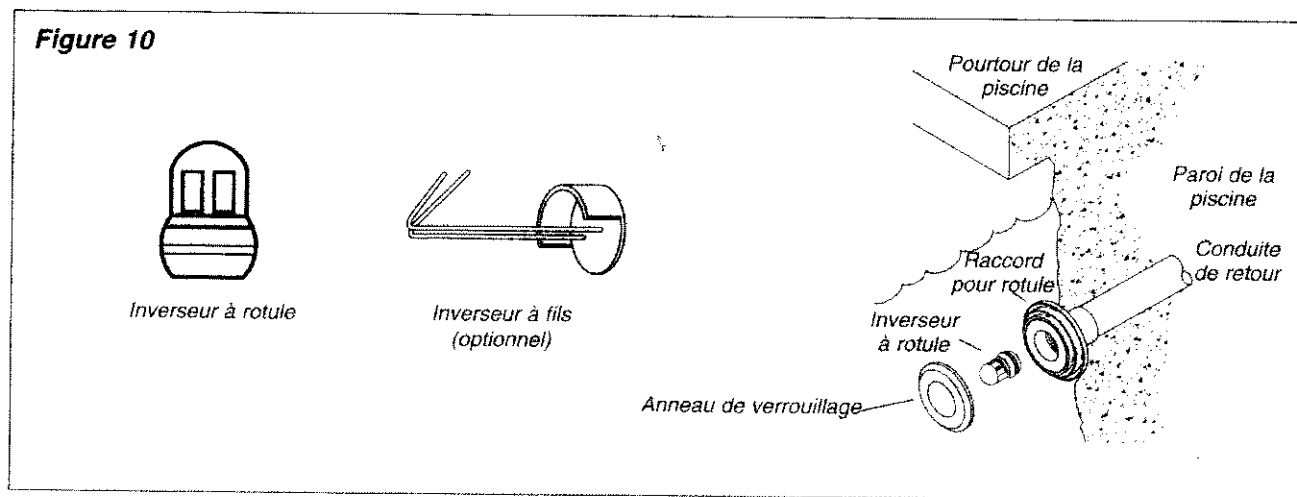

IMPORTANT : L'inverseur à rotule doit être bien ajusté dans le raccord pour rotule. Certains raccords, comme *Aqua Leader* ou *Olympic*, peuvent être trop larges pour l'inverseur à rotule. Dans ce cas, utilisez l'anneau extérieur fourni avec E-Z Vac pour remédier à ce problème.

- Enfoncez d'un coup sec l'anneau extérieur dans la première rainure de l'inverseur à rotule, comme le montre la figure 11.
- Insérez les deux pièces assemblées (inverseur à rotule et anneau extérieur) dans le raccord pour rotule de la conduite de retour. Voir la figure 11.
- Mettez en place l'anneau de verrouillage et serrez.

Figure 11

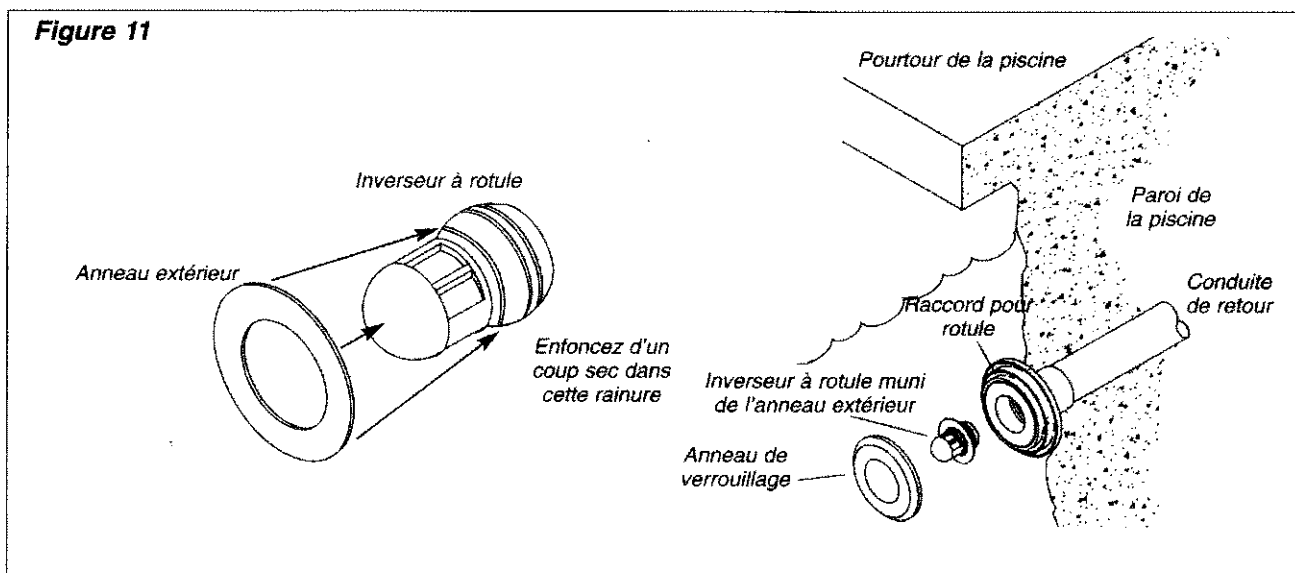

Positions de l'inverseur à rotule

- Assurez-vous que l'ouverture de l'inverseur à rotule pointe vers le côté, « à la position 9 heures » avant de serrer complètement.
- Habituellement, le débit d'eau de la conduite de retour dirigé vers le côté de la piscine, comme décrit ci-dessus, donne de meilleurs résultats. Cependant, vous pouvez essayer de pointer le jet d'eau vers le bas ou dans différentes directions pour déterminer la position qui convient le mieux à votre piscine.

NOTA : Si l'inverseur à rotule ou l'inverseur à rotule muni de l'anneau extérieur ne convient pas à votre piscine, utilisez l'inverseur à fils, un accessoire offert chez votre concessionnaire Pentair Pool Products.

Après l'installation de l'inverseur à rotule, faites démarrer la pompe. Votre aspirateur devrait commencer à se déplacer au fond de la piscine et à ramasser les débris sur son passage.

VI. Guide de dépannage

Du fait des caractéristiques spécifiques de votre piscine, certains ajustements additionnels peuvent s'avérer nécessaires afin que votre E-Z Vac ait un rendement optimal. En cas de problème, cherchez du côté des causes courantes décrites ci-dessous. Si vous avez encore besoin d'assistance, contactez votre concessionnaire Pentair Pool Products ou appelez **notre ligne d'assistance téléphonique sans frais au 1 800 443-5711.**

- | | |
|--|---|
| _ Le filtre est-il propre? | Si non, nettoyez le filtre. |
| _ Le panier-filtre de la pompe est-il propre? | Si non, nettoyez le panier-filtre. |
| _ Le dessous de l'aspirateur est-il bouché par des débris? | Si oui, enlevez les débris. |
| _ Y a-t-il des fuites dans le tuyau? | Si oui, remplacez les sections percées. |
| _ La soupape de régulation automatique est-elle obstruée par des débris? | Si oui, nettoyez la soupape. |

NOTA : Lorsque E-Z Vac fonctionne, nous vous recommandons d'enlever l'échelle de la piscine.

Autrement, l'échelle risque de « coincer » E-Z Vac et l'empêcher de se déplacer à travers la piscine.

Si E-Z Vac est immobile ou n'émet pas de vibrations.

- Assurez-vous que le drain principal et toutes les conduites d'aspiration sont fermés, à l'exception de la conduite d'aspiration à laquelle E-Z Vac est raccordé.
- Assurez-vous qu'il n'y a pas de débris dans le panier-filtre de la pompe.
- Assurez-vous qu'il n'y a pas de débris dans le clapet. Les débris peuvent empêcher le mouvement du clapet ou limiter le débit d'eau. Voir les instructions à la page 9.
- La pompe de la piscine et le système de filtrage peuvent être trop petits (incapables de fournir un débit d'eau de 64 litres par minute). Consultez, dans ce cas, un professionnel de la piscine.

Si E-Z Vac effectue un parcours de manière répétitive.

- Contrôlez la rotule au-dessus de E-Z Vac. Elle devrait pivoter librement.
- Contrôlez le débit d'eau de la conduite de retour et réorientez-le, si besoin est, avec un inverseur à rotule. Référez-vous à la page 7 « Positions de l'inverseur à rotule ».
- Vérifiez que le tuyau de E-Z Vac n'est pas courbé ou plié. Il suffit qu'une section soit courbée ou pliée pour entraver la procédure normale de nettoyage. Pour ce qui est des plis du tuyau, l'un des moyens de s'en rendre compte est de poser chaque section à plat sur le pourtour de votre piscine (ou toute autre surface plane). Le tuyau doit être parfaitement droit et plat. **N'enroulez pas le tuyau quand vous sortez E-Z Vac de la piscine parce qu'il gardera cette forme et constituera ainsi des courbes et des plis.**

DÉBARRASSER LE CLAPET DES DÉBRIS

- Parfois, les débris peuvent obstruer le dessous de l'aspirateur et empêcher le mouvement du clapet ou limiter le débit d'eau. Le clapet est situé à l'intérieur du corps de l'aspirateur et doit bouger librement en permanence.

- Vous pouvez voir le clapet à travers l'ouverture du déflecteur lorsque vous retournez l'aspirateur, comme le montre la figure 12. Secouez légèrement le clapet avec votre doigt ou lavez à grande eau la cavité avec un tuyau d'arrosage afin d'éliminer totalement les débris qui se sont logés dans le corps de l'aspirateur.

Figure 12 VUE DU DESSOUS DE L'ASPIRATEUR

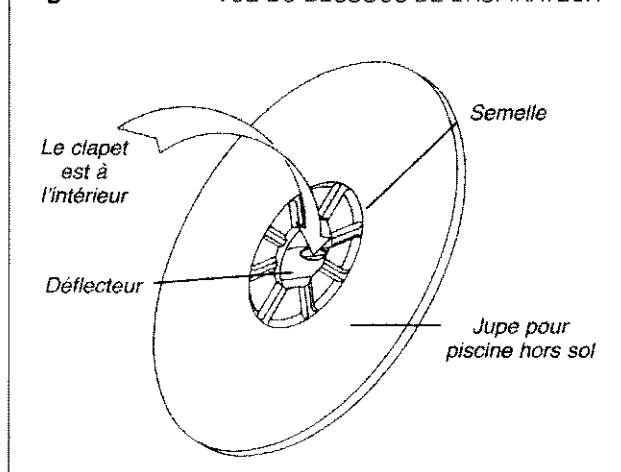

- Si des débris s'y trouvent encore, vous devez enlever le clapet. Commencez par soulever le rebord de la semelle et insérez un tournevis à pointe plate contre l'une des deux attaches situées de chaque côté du déflecteur. Voir la figure 13. À l'aide du tournevis, poussez l'attache vers l'intérieur jusqu'à ce que le déflecteur se libère. Rentez un doigt dans l'ouverture située au centre du déflecteur et tirez vers le haut jusqu'à ce qu'il sorte. Puis retirez le clapet.

NOTA : Vous devriez pouvoir effectuer cette opération sans enlever la semelle.

- Une fois les débris évacués, remettez le clapet à sa place, à l'intérieur du corps de l'aspirateur et, d'un coup sec, repositionnez le déflecteur. Assurez-vous qu'il est bien en place. Voir la figure 13.

Figure 13

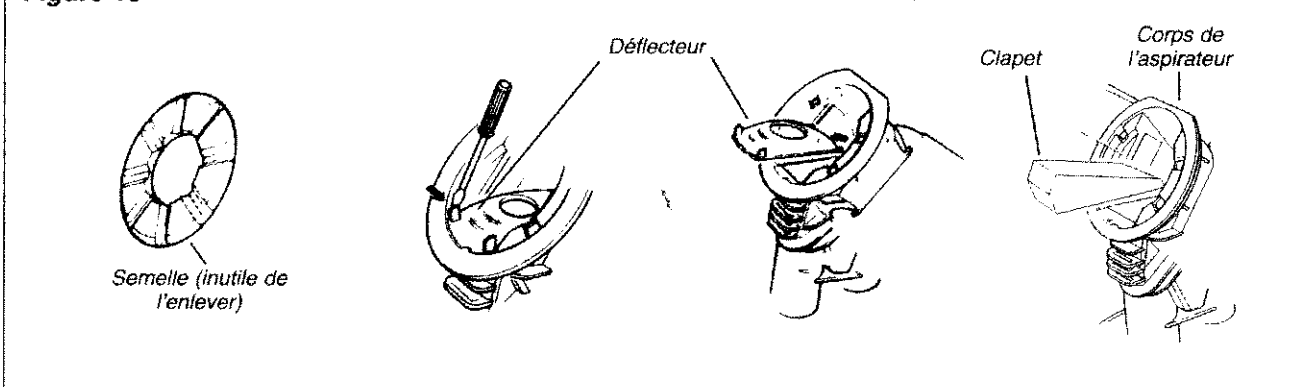

VII. ENTRETIEN

E-Z Vac ne nécessite pratiquement aucun entretien. Inspectez-le de temps à autre pour vous assurer que :

- Le clapet bouge librement et n'est pas obstrué par des débris.
- La semelle n'est pas trop usée. Lorsque les coussinets de traction sont usés, il est temps de les remplacer.

Nous vous recommandons de laisser votre E-Z Vac dans la piscine, **excepté pendant les traitements chimiques puissants**. Pendant que vous nagez, il est facile de débrancher E-Z Vac et de le mettre de côté.

Lorsque vous rangez E-Z Vac, n'enroulez pas le tuyau. Déposez le tuyau à plat dans un endroit protégé de la lumière du soleil. Si les sections du tuyau sont séparées, essayez de ne pas déplacer les pesées.

Pour obtenir un rendement optimal de votre E-Z Vac, nous recommandons l'utilisation de sections de tuyau bleu de Kreepy Krauly.

VIII. Service à la clientèle

Votre satisfaction nous tient à cœur. C'est pourquoi, nous sommes heureux de vous aider à obtenir le meilleur rendement possible de votre E-Z Vac. Ce manuel présente les ajustements standard de performance qui peuvent s'appliquer à votre piscine. **Si vous avez encore besoin d'assistance, contactez votre concessionnaire Pentair Pool Products ou appelez notre ligne d'assistance téléphonique sans frais au 1 800 443-5711.** Veuillez préparer le numéro de série de votre E-Z Vac avant d'appeler.

Clause de non-responsabilité — relatif à votre piscine et à votre E-Z Vac.

Il existe une multitude de facteurs qui contribuent à prolonger la durée de vie de votre piscine. L'aspirateur E-Z Vac est un produit neutre qui n'aura aucun effet nuisible sur la durée de vie de votre piscine.

Sachez qu'avec le temps, la détérioration, la décoloration et la fragilité du revêtement de vinyle peuvent être causées, séparément ou en association, par l'âge, l'environnement, un déséquilibre dans le traitement chimique de l'eau, la lumière du soleil et le voisinage de la piscine. De plus, les piscines au revêtement de vinyle sont affectées par la qualité d'exécution, la composition et l'installation du revêtement ainsi que par la qualité d'exécution et de construction des parois de soutien et des fondations de la piscine. Ce sont autant de facteurs qui peuvent contribuer à la déficience du revêtement. La présence de l'une de ces conditions dans votre piscine n'est pas causée par l'usage ou le fonctionnement de l'aspirateur E-Z Vac. Le fabricant rejette toute responsabilité concernant les réparations ou le remplacement de l'une de ces structures ou éléments de la piscine du client.

L'aspirateur E-Z Vac nettoie toute piscine hors sol disposant d'une moulure inclinée ou arrondie d'au moins 15 cm (angle constitué par le fond et le mur). Les moulures de moins de 15 cm ou l'absence de moulure entraveront le fonctionnement de l'aspirateur. Voir la figure 1 à la page 1.

Le propriétaire de la piscine doit assumer toute responsabilité concernant l'état et l'entretien de la surface, de l'eau et du pourtour de la piscine.

IX. Pièces et accessoires

« N'utilisez que des pièces E-Z Vac d'origine afin de protéger votre garantie. »

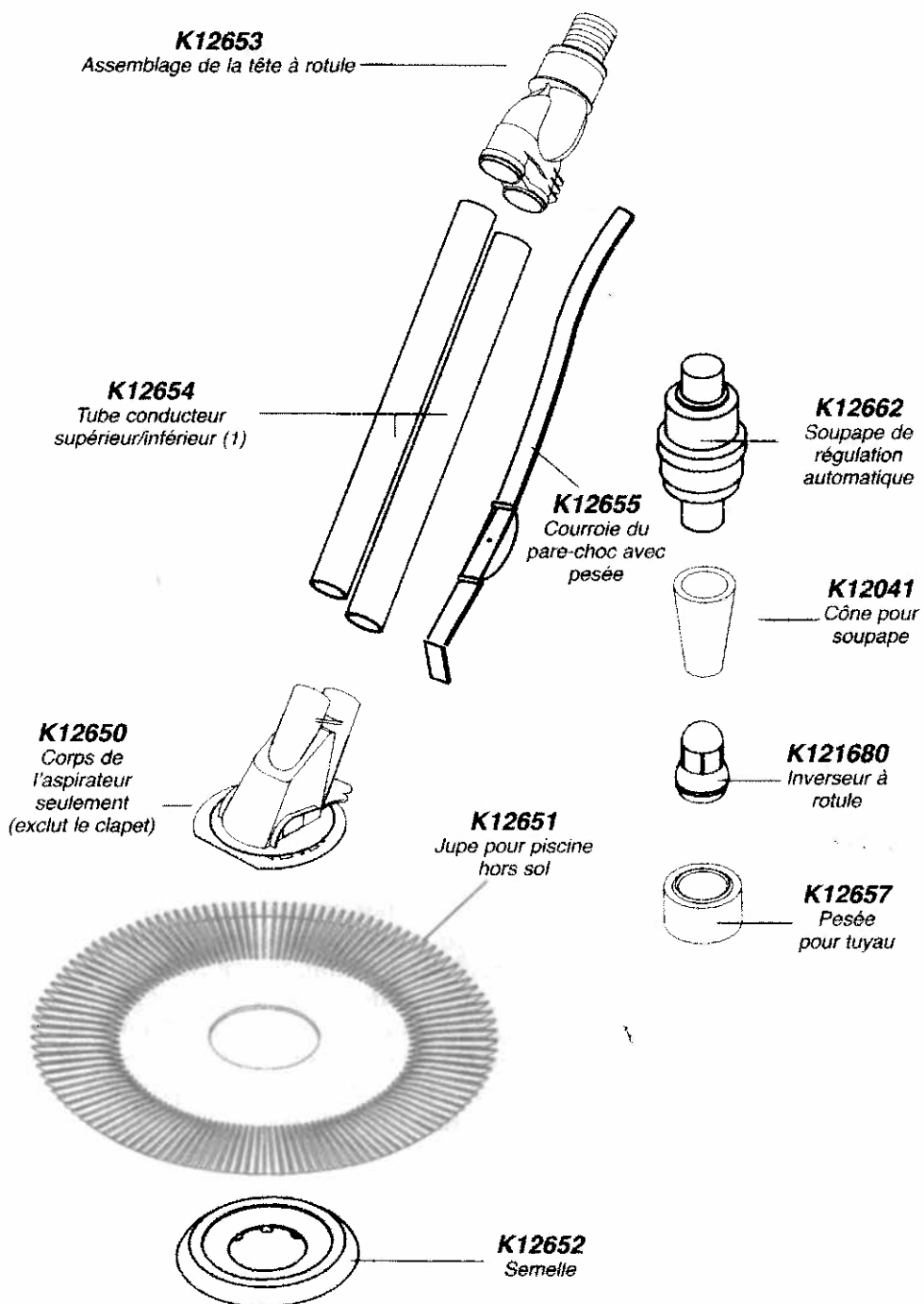

K121683

Anneau extérieur de l'inverseur à rotule



K12649

Défecteur

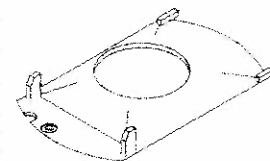

K121620

Inverseur à fils

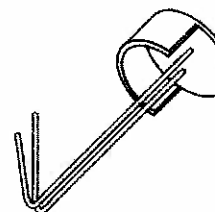

K12075

Protège-crêpine



K122022

Flotteur pour tuyau

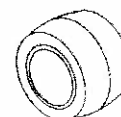

K12094

Vanne de dérivation manuelle pour soupape de régulation automatique

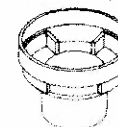

K50656

Assemblage complet du tuyau d'aspirateur – bleu (9,7 m de long au total)

- 11 sections de tuyau mâle/femelle (81 cm)
- 1 section de tuyau femelle/femelle (81 cm)

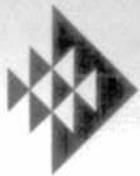

Pentair
Pool Products®

Because reliability matters most™

© 2011 Pentair Water Pool and Spa, Inc. Tous droits réservés.

Le présent document peut être changé sans préavis.

1620 Hawkins Ave., Sanford, NC 27330 • (800) 831-7133 • (919) 566-800
10951 West Los Angeles Ave., Moorpark, CA 93021 • (800) 831-7133 • (805) 533-5000

Marques de commerce et renoncations: EZ Vac®, Pentair Water Pool and Spa® et Because reliability matters most™ sont des marques de commerce de Pentair Water Pool and Spa, Inc. D'autres marques de commerce et noms commerciaux peuvent être utilisés dans le présent document pour renvoyer à l'une ou l'autre des entités revendiquant les marques et les noms ou à leurs produits. Pentair Water Pool and Spa, Inc. renonce à tout droit de propriété sur les marques de commerce ou les noms commerciaux autres que les siens.

6 juillet 2011 Pièce n° K50675CF Rev. B